

TRYTON

ELEKTRONARZĘDZIA



INSTRUKCJA OBSŁUGI

SZLIFIERKO-POLERKA OBROTOWA

TSP710K

Instrukcja oryginalna

V1.05.05.15



Niniejsza instrukcja jest chroniona prawem autorskim. Kopiowanie/ powielanie jej bez pisemnej zgody firmy
Profix Sp. z o.o. jest zabronione.

A

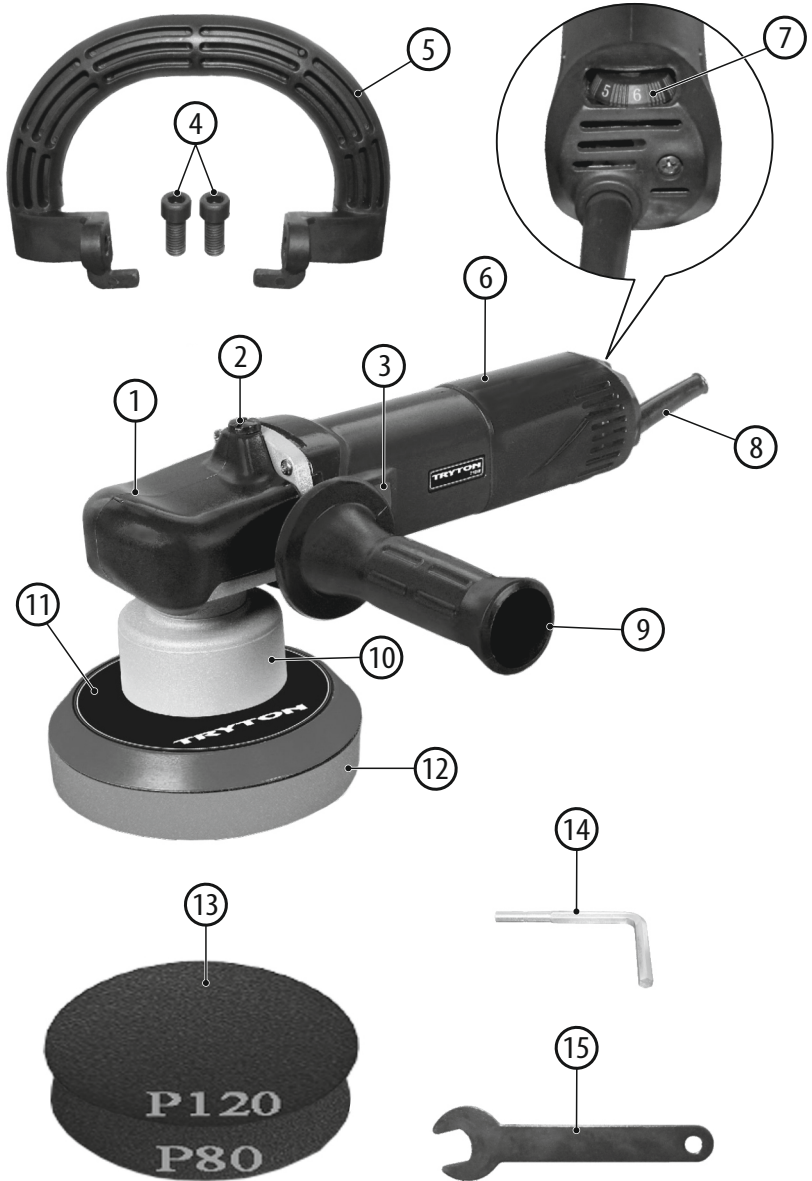

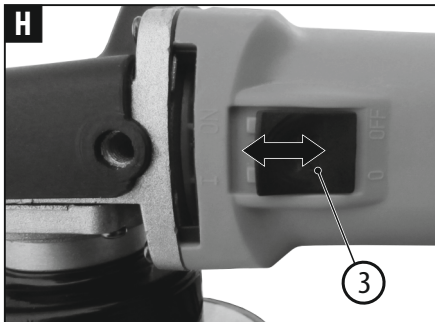
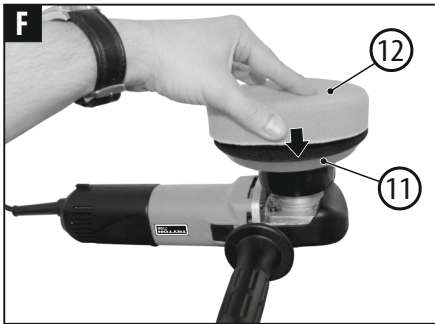
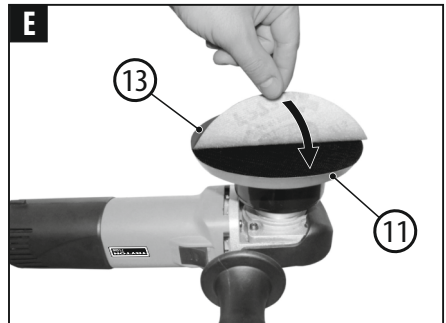
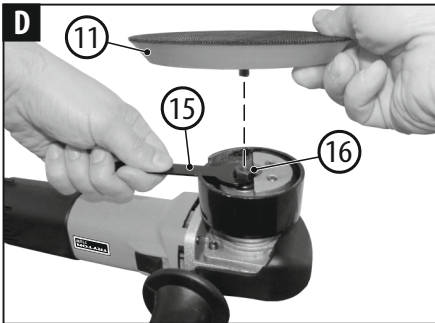
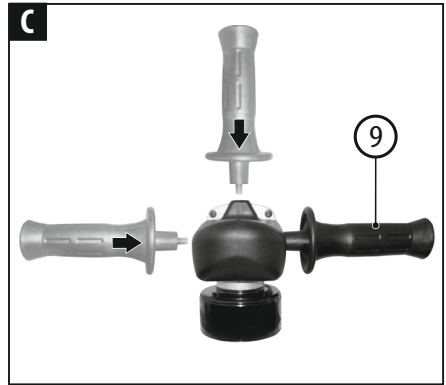
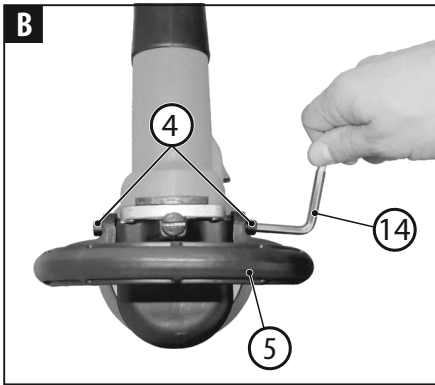



PRZED PRYZYSTĄPIENIEM DO UŻYTKOWANIA NALEŻY ZAPOZNAĆ SIĘ Z NINIEJSZĄ INSTRUKCJĄ.

Zachowaj instrukcję do ewentualnego przyszłego wykorzystania.



OSTRZEŻENIE! Należy przeczytać wszystkie ostrzeżenia dotyczące bezpieczeństwa użytkowania oznaczone symbolem ⚠ i wszystkie wskazówki dotyczące bezpieczeństwa użytkowania.

Nieprzebrnięcie podanych niżej ostrzeżeń dotyczących bezpieczeństwa i wskazówek dotyczących bezpieczeństwa może być przyczyną porażenia prądem elektrycznym, pożaru i/lub poważnych obrażeń.

Zachowaj wszystkie ostrzeżenia i wskazówki dotyczące bezpieczeństwa, aby móc skorzystać z nich w przyszłości.

W podanych niżej ostrzeżeniach wyrażenie „elektronarzędzie” oznacza elektronarzędzie zasilane z sieci (z przewodem zasilającym) lub elektronarzędzie zasilane z akumulatora (bezwprzewodowe).



OSTRZEŻENIE! Ogólne ostrzeżenia dotyczące bezpieczeństwa użytkowania narzędzia.

Bezpieczeństwo w miejscu pracy:

- W miejscu pracy należy utrzymywać porządek i dobre oświetlenie. Nieporządek i złe oświetlenie przyczynia się do wypadków.
- Nie należy używać elektronarzędzia w środowiskach wybuchowych, tworzonych przez łatwopalne ciecze, gazy lub pyły. Elektronarzędzie wytwarza iskry, które mogą zapalić pył lub opary.
- Nie należy dopuszczać dzieci i obserwatorów do miejsc, w których używa się elektronarzędzi. Rozproszenie uwagi może spowodować utratę kontroli nad elektronarzędziem.



OSTRZEŻENIE! Ogólne ostrzeżenia dotyczące bezpieczeństwa użytkowania narzędzia.

Bezpieczeństwo elektryczne:

- Wtyczki elektronarzędzi muszą pasować do gniazdek. Nigdy w żaden sposób nie należy przerabiać wtyczki. Nie należy używać żadnych przedłużaczy w przypadku elektronarzędzi mających przewód z żyłą uziemienia ochronnego. Brak przeróbek we wtyczkach i gniazdkach wtyczkowych zmniejsza ryzyko porażenia prądem elektrycznym.
- Należy unikać dotykania powierzchni uziemionych lub zwartych z masą, takich jak rury, ogrzewacze, grzejniki centralnego ogrzewania i chłodziarki. W przypadku dotknięcia części uziemionych lub zwartych z masą, wzrasta ryzyko porażenia prądem elektrycznym.
- Nie należy narażać elektronarzędzi na działanie deszczu lub warunków wilgotnych. W przypadku przedostania się do elektronarzędzia wody, wzrasta ryzyko porażenia prądem elektrycznym.
- Nie należy nadwierać przewodów przyłączeniowych. Nigdy nie należy używać przewodu przyłączeniowego do

przenoszenia, ciągnięcia elektronarzędzia lub wyciągania wtyczki z gniazdka. Należy trzymać przewód przyłączeniowy z daleka od źródeł ciepła, olejów, ostrych krawędzi lub ruchomych części. Uszkodzone lub zaplątane przewody przyłączeniowe zwiększają ryzyko porażenia prądem elektrycznym.

- W przypadku, gdy elektronarzędzie używa się na wolnym powietrzu, przewody przyłączeniowe należy przedłużać przedłużaczami przeznaczonymi do pracy na wolnym powietrzu. Używanie przedłużacza przeznaczonego do pracy na wolnym powietrzu zmniejsza ryzyko porażenia prądem elektrycznym.
- W przypadku, gdy używanie elektronarzędzia w środowisku wilgotnym jest nieuniknione, jako ochronę przed napięciem zasilania należy stosować urządzenie różnicowoprądowe (RCD). Zastosowanie RCD zmniejsza ryzyko porażenia prądem elektrycznym.



OSTRZEŻENIE! Ogólne ostrzeżenia dotyczące bezpieczeństwa użytkowania narzędzia.

Bezpieczeństwo osobiste:

- Niniejszy sprzęt nie jest przeznaczony do użytkowania przez osoby (w tym dzieci) o ograniczonej zdolności fizycznej, czuciowej lub psychicznej, lub osoby nie mające doświadczenia lub znajomości sprzętu, chyba że odbywa się to pod nadzorem lub zgodnie z instrukcją użytkowania sprzętu, przekazanej przez osoby odpowiadające za ich bezpieczeństwo.
- Należy być przewidującym, obserwować co się robi i zachowywać rozsądek podczas używania elektronarzędzia. Nie należy używać elektronarzędzia, gdy jest się zmęczonym lub pod wpływem narkotyków, alkoholu lub leków. Chwila nieuwagi podczas pracy elektronarzędziem może spowodować poważne osobiste obrażenia.
- Należy stosować wyposażenie ochronne. Należy zawsze zakładać okulary ochronne. Używanie w odpowiednich warunkach wyposażenia ochronnego, takiego jak maska przeciwpyłowa, obuwie antypoślizgowe, kask lub ochronniki słuchu, zmniejsza osobiste obrażenia.
- Należy unikać niezamierzonego rozruchu. Przed przyłączeniem do źródła zasilania i/lub przed podłączeniem akumulatora oraz zanim podniesie się lub przeniesie się narzędzie należy upewnić się, że wtycznik elektronarzędzia jest w pozycji wyłączony. Przenoszenie elektronarzędzia z palcem na wyłączniku lub przyłączenie elektronarzędzia do sieci zasilającej przy załączonym wyłączniku może być przyczyną wypadku.
- Przed uruchomieniem elektronarzędzia należy usunąć wszystkie klucze. Pozostawienie klucza w obracającej się części elektronarzędzia może spowodować osobiste obrażenia.
- Nie należy wychylać się za daleko. Należy cały czas stać pewnie i zachować równowagę. Umożliwi to lepszą kontrolę nad elektronarzędziem w sytuacjach nieprzewidywalnych.
- Należy odpowiednio się ubierać. Nie należy nosić luźnego ubrania ani biżuterii. Należy utrzymywać swoje włosy,

ubranie i rękawiczki z dala od części ruchomych. Luźne ubrania, biżuteria lub długie włosy mogą zostać zaczepione przez części ruchome.

- h) Jeżeli urządzenia są przystosowane do przyłączenia zewnętrznego odciągu pyłu i pochłaniacza pyłu, należy upewnić się, że są one przyłączone i prawidłowo użyte. Użycie pochłaniacza pyłu może zredukować zagrożenia zależne od zapylenia.



OSTRZEŻENIE! Ogólne ostrzeżenia dotyczące bezpieczeństwa użytkowania narzędzia.

Użytkowanie i troska o elektronarzędzie:

- a) Nie należy elektronarzędzia przeciążać. Należy stosować elektronarzędzie o mocy odpowiedniej do wykonywanej pracy. Właściwe elektronarzędzie umożliwi pracę lepszą i bezpieczniejszą przy obciążeniu, na jakie zostało zaprojektowane.
- b) Nie należy używać elektronarzędzia, jeżeli łącznik go nie załącza i nie wyłącza. Każde elektronarzędzie, którego nie można załączać lub wyłączać łącznikiem, jest niebezpieczne i musi zostać naprawione.
- c) Należy odłączyć wtyczkę ze źródła zasilania elektronarzędzia i/lub odłączyć akumulator przed wykonaniem każdej nastawy, wymiany części lub magazynowaniem. Takie zapobiegawcze środki bezpieczeństwa redukują ryzyko przypadkowego rozruchu elektronarzędzia.
- d) Nieużywane elektronarzędzie należy przechowywać poza zasięgiem dzieci i nie należy pozwalać osobom niezajmującym się elektronarzędziami lub niniejszą instrukcją na używanie elektronarzędzia. Elektronarzędzia są niebezpieczne w rękach nieprzeszkolonych użytkowników.
- e) Elektronarzędzia należy konserwować. Należy sprawdzać współosiowość lub zakleszczenie się części ruchomych, pęknięcia części i wszystkie inne czynniki, które mogą mieć wpływ na pracę elektronarzędzia. Jeżeli stwierdzi się uszkodzenia, należy elektronarzędzie przed użyciem naprawić. Przyczyną wielu wypadków jest niefachowy sposób konserwacji elektronarzędzia.
- f) Narzędzia tnące powinny być ostre i czyste. Odpowiednie utrzymywanie ostrych krawędzi narzędzi tnących zmniejsza prawdopodobieństwo zakleszczenia i ułatwia obsługę.
- g) Elektronarzędzie, wyposażenie, narzędzia robocze itp. należy stosować zgodnie z niniejszą instrukcją, biorąc pod uwagę warunki pracy i rodzaj pracy do wykonania. Używanie elektronarzędzia w sposób, do jakiego nie jest przewidziane, może spowodować niebezpieczne sytuacje.
- h) W niskich temperaturach, lub po dłuższym okresie nie użytkowania, zalecane jest włączenie elektronarzędzia bez obciążenia na okres kilku minut w celu właściwego rozprowadzenia smaru w mechanizmie napędu.
- i) Do czyszczenia elektronarzędzi stosować miękką, wilgotną (nie mokra) szmatkę i mydło. Nie stosować benzyny, rozpuszczalników i innych środków mogących uszkodzić urządzenie.
- j) Elektronarzędzie należy przechowywać/transportować po upewnieniu się, że wszystkie jego elementy ruchome są zablokowane i zabezpieczone przed odblokowaniem za

pomocą oryginalnych elementów do tego przeznaczonych.

- k) Elektronarzędzie należy przechowywać w miejscu suchym, zabezpieczone przed kurzem i wnikaniem wilgoci.
- l) Transportowanie elektronarzędzia powinno odbywać się w opakowaniu oryginalnym, zabezpieczającym przed uszkodzeniami mechanicznymi.



OSTRZEŻENIE! Ogólne ostrzeżenia dotyczące bezpieczeństwa użytkowania narzędzia.

Naprawa:

- a) Naprawę elektronarzędzia należy zlecać wyłącznie osobie wykwalifikowanej, wykorzystującej wyłącznie oryginalne części zamienne. Zapewni to, że użytkowanie elektronarzędzia będzie nadal bezpieczne.



OSTRZEŻENIE!

Podczas pracy narzędziem elektrycznym zaleca się zawsze przestrzegać podstawowych zasad bezpieczeństwa pracy, w celu uniknięcia wybuchu pożaru, porażenia prądem elektrycznym lub obrażenia mechanicznego.



SZLIFIERKO-POLERKA OBROTOWA

Wskazówki bezpieczeństwa dotyczące polerowania:

- a) Niniejsze elektronarzędzie przystosowane jest do szlifowania papierem ściernym i polerowania za pomocą padów polerskich. Nie zaleca się używania niniejszego elektronarzędzia do operacji takich jak szlifowanie kątowe, szlifowanie szczotkami drucianymi i przecinanie ściernicą. Zastosowanie elektronarzędzia do wykonywania operacji, do których nie jest ono przeznaczone, może stwarzać zagrożenie i spowodować obrażenia ciała.
- b) Nie należy używać osprzętu, który nie jest zaprojektowany, przewidziany i polecany przez producenta specjalnie do tego elektronarzędzia. Fakt, że osprzęt daje się zamontować do elektronarzędzia, nie gwarantuje bezpiecznego użycia i obsługi.
- c) Dopuszczalna prędkość obrotowa stosowanego narzędzia roboczego nie może być mniejsza niż podana na elektronarzędziu maksymalna prędkość obrotowa. Narzędzie robocze, obracające się z szybszą niż dopuszczalna prędkością, może się złamać, a jego części odprysnąć.
- d) Średnica zewnętrzna i grubość narzędzia roboczego muszą odpowiadać wymiarom elektronarzędzia. Narzędzia robocze o niewłaściwych wymiarach nie mogą być wystarczająco osłonięte lub kontrolowane.
- e) Talerze szlifierskie oraz inny osprzęt muszą dokładnie pasować do wrzeciona elektronarzędzia. Narzędzia robocze, które nie pasują dokładnie do wrzeciona elektronarzędzia, obracając się nierównomiernie, bardzo mocno wibrują i mogą spowodować utratę kontroli nad elektronarzędziem.
- f) W żadnym wypadku nie należy używać uszkodzonych narzędzi roboczych. Przed każdym użyciem należy skontrolować oprzyrządowanie, np. nakładki polerskie pod kątem rozdarcia, nadmiernego zużycia i zanieczyszczeń, talerze polerskie pod kątem pęknięć, starcia lub silnego zużycia. Jeżeli elektronarzędzie lub narzędzie robocze upadnie, należy sprawdzić, czy nie uległo ono uszkodzeniu, lub użyć innego, nieszkodzonego narzędzia. Po

sprawdzeniu i zamocowaniu narzędzia roboczego, stanąć w innej płaszczyźnie niż płaszczyzna obrotu narzędzia, upewnić się, że nie ma osób postronnych w płaszczyźnie obrotu narzędzia. Elektronarzędzie należy włączyć na minutę na najwyższe obroty, zwracając przy tym uwagę, by osoba obsługująca i osoby postronne znajdujące się w pobliżu, znalazły się poza strefą obracającego się narzędzia. Uszkodzone narzędzia kładą się najczęściej w tym czasie próbnym.

- g) Przy użyciu nakładek polerskich nie wolno pozwolić na to, by przy nakładce znajdowały się luźne części, przede wszystkim sznurki mocujące. Sznurki mocujące należy schować lub skrócić. Luźne wirujące sznurki mogą uchwycić Państwa palce lub zaplątać się w obrabianym przedmiocie.
- h) Należy stosować środki ochrony osobistej. W zależności od rodzaju pracy, należy nosić maskę ochronną pokrywającą całą twarz, ochronę oczu lub okulary ochronne. W stosownych przypadkach należy użyć maski przeciwpyłowej, ochrony słuchu, rękawic ochronnych, fartucha, chroniącego przed małymi cząstkami materiału ściernego lub obrabianego materiału. Środki ochrony oczu muszą być zdolne do zatrzymania latających cząstek generowanych podczas wykonywania różnych operacji. Maski przeciwpyłowe i środki ochrony dróg oddechowych powinny filtrować cząsteczki pyłu wytwarzane podczas pracy. Długotrwałe narażenie na hałas o wysokiej intensywności może spowodować utratę słuchu.
- i) Przewód sieciowy należy trzymać z dala od obracających się narzędzi roboczych. W przypadku utraty kontroli nad narzędziem, przewód sieciowy może zostać wciągnięty, a dłoń lub cała ręka mogą dostać się w obracające się narzędzie robocze.
- j) Należy zabezpieczyć obrabiany przedmiot. Upewnić się, czy wszystkie zaciski mocujące są ściśnięte i zweryfikować, aby nie było przesadnego luzu. Zamocowanie obrabianego przedmiotu w urządzeniu mocującym lub imadło jest bezpieczniejsze niż trzymanie go w ręku.
- k) Nie wolno uruchamiać elektronarzędzia skierowanego tarczą w kierunku operatora.
- l) Elektronarzędzie podczas pracy należy mocno trzymać oburącz za rękojeść główną i rękojeść pomocniczą oraz dbać o stabilną pozycję. Elektronarzędzie prowadzone jest bezpiecznie w obydwu rękach.
- m) Nie wolno przenosić elektronarzędzia, znajdującego się w ruchu. Przypadkowy kontakt ubrania z obracającym się narzędziem roboczym może spowodować jego wciągnięcie i przyciągnięcie narzędzia roboczego do ciała operatora.
- n) Należy odłączać maszynę od sieci elektrycznej podczas przerwy w pracy, podczas wymiany nakładek, remontu, czyszczenia lub regulacji. Nigdy nie wolno odkładać elektronarzędzia przed całkowitym zatrzymaniem się narzędzia roboczego. Obracające się narzędzie może wejść w kontakt z powierzchnią, na którą jest odłożone, przez co można stracić kontrolę nad elektronarzędziem.
- o) W przypadku przerwy w dopływie zasilania, np. po awarii prądu lub po wyjściu wtyczki z gniazdka, należy odblokować wyłącznik/wyłącznik i ustawić go w pozycji wyłączonej. W ten sposób można zapobiec niezamierzonemu włączeniu

elektronarzędzia.

- p) Należy regularnie czyścić szczeliny wentylacyjne elektronarzędzia. Wentylator silnika może wciągnąć kurz do obudowy, nadmierne nagromadzenie pyłu metalowego może spowodować zagrożenie elektryczne.
- q) Nie należy używać elektronarzędzia w pobliżu materiałów łatwopalnych. Iskry mogą spowodować ich zapłon.
- r) Nie należy używać narzędzi, które wymagają płynnych środków chłodzących. Użycie wody lub innych płynnych środków chłodzących może doprowadzić do porażenia prądem.
- s) Nie wolno używać elektronarzędzia z uszkodzonym przewodem zasilającym. Nie należy dotykać uszkodzonego przewodu; w przypadku uszkodzenia przewodu podczas pracy, należy wyciągnąć wtyczkę z gniazda. Uszkodzone przewody podwyższają ryzyko porażenia prądem.

UWAGA! Jeżeli przewód zasilający nieodłączalny ulegnie uszkodzeniu, to powinien on być zastąpiony specjalnym przewodem lub zespołem dostępnym u wytwórcy lub w specjalistycznym zakładzie naprawczym.

Odrzut i odpowiednie wskazówki bezpieczeństwa

Odrzut jest nagłą reakcją elektronarzędzia na zablokowanie lub zawadzenie obracającego się narzędzia. Zacpieenie się lub zablokowanie prowadzi do nagłego zatrzymania się obracającego narzędzia roboczego.

Niekontrolowane elektronarzędzie zostanie przez to szarpnięte w kierunku przeciwnym do kierunku obrotu narzędzia roboczego.

Odrzut jest następstwem niewłaściwego lub błędnego użycia elektronarzędzia. Można go uniknąć przez zachowanie opisanych poniżej odpowiednich środków ostrożności.

- a) Należy mocno trzymać elektronarzędzie, a ciało i ręce ustawić w pozycji, umożliwiającej złagodzenie odrzutu. Zawsze należy używać uchwytu pomocniczego jeżeli wchodzi on w skład wyposażenia standardowego, żeby mieć jak największą kontrolę nad siłami odrzutu lub momentem obrotowym podczas rozruchu. Operator może opanować szarpnięcia i zjawisko odrzutu poprzez zachowanie odpowiednich środków ostrożności.
- b) Nie należy nigdy trzymać rąk w pobliżu obracających się narzędzi roboczych. Narzędzie robocze może wskutek odrzutu zranic rękę.
- c) Nie zajmować pozycji ciała w obszarze, w którym elektronarzędzie może odskoczyć podczas odrzutu. Na skutek odrzutu, elektronarzędzie przemieszcza się w kierunku przeciwnym do ruchu ściernicy w miejscu zablokowania.
- d) Należy szczególnie ostrożnie obrabiać narożniki, ostre krawędzie itd. Należy zapobiegać temu, by narzędzia robocze podskakiwały podczas pracy, zostały odbite lub zostały zablokowane. Obracające się narzędzie robocze jest bardziej podatne na zakleszczenie przy obróbce kątów, ostrych krawędzi lub gdy zostanie odbite. Może to stać się przyczyną utraty kontroli lub odrzutu.
- e) Nie wolno montować tarcz do drewna lub tarcz zębatych. Narzędzia robocze tego typu często powodują odrzut lub utratę kontroli nad elektronarzędziem.

BUDOWA I PRZEZNACZENIE ELEKTRONARZĘDZIA:

Szlifierko-polerka obrotowa TSP710K jest innowacyjnym ręcznym elektronarzędziem z podwójnym działaniem, przeznaczonym do szlifowania papierem ściernym i polerowania powierzchni metalowych, wyrobów z tworzyw sztucznych, oraz lakierowanych powierzchni, w tym pojazdów mechanicznych. W przeciwieństwie do zwykłych polerek obrotowych, szlifierko-polerka TSP710K nie tylko się obraca, ale także oscyluje. Skutkuje to ruchem po regularnej orbicie, bez wytwarzania znacznej temperatury, która może przypalić lakier. Szlifierko-polerka jest więc urządzeniem bezpieczniejszym i nie wymaga od operatora lat doświadczenia oraz praktyki, aby osiągnąć bardzo dobre efekty oraz klarowne wykończenie lakieru.

Urządzenie w drugiej klasie sprzętu (podwójna izolacja).

Dane elektronarzędzie jest przeznaczone do robót o przeciętnej intensywności. Nie nadaje się do długotrwałych robót w ciężkich warunkach. **Nie wolno wykorzystywać narzędzia do wykonywania prac wymagających zastosowania profesjonalnego urządzenia.**

Każde użycie urządzenia niezgodne z przeznaczeniem podanym wyżej jest zabronione i powoduje utratę gwarancji oraz brak odpowiedzialności producenta za powstałe w wyniku tego szkody.

Jakiegokolwiek modyfikacje urządzenia dokonane przez użytkownika zwalniają producenta z odpowiedzialności za uszkodzenia i szkody wyrządzone użytkownikowi i otoczeniu.

Pomimo zgodnego z przeznaczeniem stosowania nie można całkowicie wyeliminować określonych czynników ryzyka resztkowego. Ze względu na konstrukcję i budowę maszyny mogą wystąpić następujące niebezpieczeństwa:

- pochwycenie i wplątanie odzieży w ruchome części;
- uszkodzenie słuchu w przypadku długotrwałej pracy bez ochraniaczy;
- uszkodzenie wzroku i twarzy przez odpryskujące elementy obrabianego materiału;
- odrzucenie przedmiotu obrabianego lub części przedmiotu obrabianego;
- narażenie zdrowia przy dłuższym używaniu elektronarzędzia spowodowane wibracjami, - w takich sytuacjach rób regularne przerwy w pracy.

■ Kompletacja:

- Szlifierko-polerka - 1szt.
- Rękojeść pomocnicza boczna - 1szt.
- Dodatkowa rękojeść pomocnicza typu "D" - 1szt.
- Talerz szlifierski \varnothing 150 mm - 1szt.
- Pad polerski \varnothing 150 mm - 1szt.
- Krążki ścierne \varnothing 150 mm P80/120 - 2szt.
- Śruby mocujące z gniazdem sześciokątnym - 2 szt.
- Klucz widełkowy - 1szt.
- Klucz imbusowy - 1szt.
- Szczotki węglowe - 2 szt.
- Kufer transportowy - 1szt.
- Karta gwarancyjna - 1szt.
- Instrukcja obsługi - 1szt.

■ Elementy urządzenia:

Numeracja elementów urządzenia odnosi się do przedstawienia graficznego umieszczonego na stronach 2-3 instrukcji obsługi:

Rys.A 1. Osłona głowicy

2. Wkręt mocujący osłonę
3. Włącznik/wyłącznik
4. Śruby mocujące z gniazdem sześciokątnym
5. Dodatkowa rękojeść pomocnicza typu "D"
6. Rękojeść główna
7. Pokrętko regulacji prędkości
8. Przewód zasilający
9. Rękojeść pomocnicza boczna
10. Osłona wrzeciona
11. Talerz szlifierski \varnothing 150 mm
12. Pad polerski \varnothing 150 mm
13. Papier ścierny \varnothing 150 mm
14. Klucz imbusowy
15. Klucz widełkowy

Rys.D 16. Uchwyt wrzeciona

DANE TECHNICZNE:

Napięcie nominalne	230 V
Częstotliwość nominalna	50 Hz
Moc znamionowa	710 W
Prędkość obrotowa bez obciążenia	3000-6300/min
Max. średnica talerza szlifierskiego	150 mm
Gwint uchwytu wrzeciona	M14
Klasa sprzętu	II / 
Długość przewodu zasilającego	5 m
Masa	2,45 kg

■ Informacja na temat hałasu i wibracji

Pomiarów HAŁASU/WIBRACJI dokonano zgodnie z normą EN 60745. Poziom ciśnienia akustycznego (LpA) narzędzia wynosi 85 dB(A) zaś poziom mocy akustycznej (LwA) – 96 dB(A). Tolerancja pomiaru KpA/KwA=3dB(A).

UWAGA! Stosować środki ochrony słuchu!

Średni poziom wibracji wynosi 5,93 m/s²

Tolerancja pomiaru K=1,5 m/s².

Podany poziom drgań jest reprezentatywny dla podstawowych zastosowań elektronarzędzia. Jeżeli elektronarzędzie użyte zostanie do innych zastosowań lub z innymi narzędziami roboczymi, a także jeśli nie będzie wystarczająco konserwowane, poziom wibracji może odbiegać od podanego.

Podane powyżej przyczyny mogą spowodować podwyższenie ekspozycji na wibracje podczas całego czasu pracy. Należy wprowadzić dodatkowe środki bezpieczeństwa, mające na celu ochronę operatora przed skutkami ekspozycji na wibracje, np.: konserwacja elektronarzędzia i narzędzi roboczych, ustalenie kolejności operacji roboczych.

MONTAŻ:



OSTRZEŻENIE! PRZED MONTAŻEM, REGULACJĄ LUB ZMIANĄ AKCESORIÓW NALEŻY ODŁĄCZYĆ WTYCZKĘ OD ŹRÓDŁA ZASILANIA. Takie środki zapobiegawcze zmniejszają ryzyko przypadkowego włączenia elektronarzędzia.

■ Montaż rękojeści pomocniczej



UWAGA: Ze względów bezpieczeństwa, przy wszystkich pracach urządzeniem należy zawsze stosować rękojeść pomocniczą.

Szlifierko-polerka wyposażona jest w dwie rękojeści pomocnicze. W zależności od wymagań roboczych i wygody związanej z danym typem pracy można zamontować odpowiednią rękojeść.

1. Dodatkową rękojeść pomocniczą typu "D" (5) należy zamontować na głowicę urządzenia zgodnie z rysunkiem B i zamocować za pomocą śrub mocujących z gniazdem sześciokątnym (4), dokręcając je kluczem imbusowym (14) w kierunku zgodnym z ruchem wskazówek zegara.
2. Boczną rękojeść pomocniczą (9) można mocować na trzy sposoby wg rys. C, wybierając najbardziej wygodny do pracy. Rękojeść należy wkręcić do oporu w jedno z trzech gniazd w głowicy szlifierki. Przed wkręcaniem od góry trzeba wykręcić wkręt mocujący osłonę (2) i wkręcić go w jedno z wolnych gniazd.

■ Montaż/demontaż talerza szlifierskiego

1. Uchwyt wrzeciona i wszystkie części, które mają zostać zamontowane, należy oczyścić.
2. Kluczem widełkowym (15) należy przytrzymać/zablokować uchwyt wrzeciona (16) (patrz rys. D).
3. Zamontować talerz szlifierski (11) wkręcając go zgodnie z kierunkiem wskazówek zegara w uchwyt wrzeciona (16). Po zamontowaniu usunąć klucz widełkowy.
4. By zdjąć talerz szlifierski, należy zablokować uchwyt wrzeciona za pomocą klucza widełkowego i odkręcić talerz w kierunku przeciwnym do ruchu wskazówek zegara.

■ Mocowanie papieru ściernego

Powierzchnia talerza szlifierskiego wykonana jest z tkaniny do mocowania na rzepy, aby możliwe było szybkie i łatwe przymocowanie arkuszy papieru ściernego na rzepy.

1. Przed założeniem nowego papieru ściernego, należy oczyścić talerz szlifierski (11) z zanieczyszczeń i kurzu, używając do tego celu pędzelka.
2. Nałożyć arkusz ścierny (13) na spód talerza szlifierskiego (11) i mocno go docisnąć po całej powierzchni (patrz rys. E).

■ Mocowanie pada polerskiego



UWAGA!

Średnica padu polerskiego powinna odpowiadać średnicy zamontowanego na urządzeniu talerza szlifierskiego.

Założenie pada polerskiego odbywa się analogicznie do sposobu zakładania papieru ściernego:

1. Oczyścić talerz szlifierski z zanieczyszczeń i kurzu.
2. Nałożyć pad polerski (12) na spód talerza szlifierskiego (11) i mocno go docisnąć po całej powierzchni (patrz rys. F).

■ Nakładanie środka polerskiego

Środek polerski należy nałożyć na pad polerski w sposób jak pokazano na rysunku G (nie należy nanosić środka polerskiego bezpośrednio na polerowaną powierzchnię).

PRZED PRZYSTĄPIENIEM DO PRACY:

1. Upewnić się, że źródło zasilania ma parametry odpowiadające parametrom elektronarzędzia podanym na tabliczce znamionowej.
2. Upewnić się że włącznik/wyłącznik (3) elektronarzędzia jest w pozycji wyłączenia.
3. W przypadku pracy z przedłużaczem należy upewnić się że parametry przedłużacza, przekroje przewodów, odpowiadają parametrom

elektronarzędzia. Zaleca się stosowanie jak najkrótszych przedłużaczy. Przedłużacz powinien być całkowicie rozwinęty.

PRACA:

■ Włączanie/wyłączanie (patrz rys. H)

Przed podłączeniem urządzenia do źródła zasilania zawsze należy sprawdzać czy włącznik/wyłącznik (3) jest sprawny i wraca do pozycji „Wyl.”

- W celu włączenia elektronarzędzia należy przesunąć włącznik/wyłącznik (3) do przodu na pozycję "ON" (1).
- W celu wyłączenia elektronarzędzia, należy włącznik/wyłącznik (3) przesunąć na pozycję "OFF" (0).

UWAGA: Nigdy nie odkładać elektronarzędzia przy włączonym włączniku. Należy wyciągnąć wtyczkę przewodu zasilającego z gniazda, gdy nie używamy narzędzia.

■ Regulacja prędkości obrotowej

W zależności od obrabianego materiału prędkość obrotowa narzędzia może być regulowana pomiędzy 3000/min a 6300/min (także w czasie biegu) przekręcaniem pokrętki regulacji prędkości (7) na pozycji od 1 do 6 (patrz rys. A).

Największą prędkość obrotową osiąga się w momencie, kiedy pokrętło jest na pozycji 6, a najmniejszą na pozycji 1. Wymagana prędkość obrotowa uzależniona jest od rodzaju zastosowanych padów polerskich, środków polerskich i warunków pracy - dobrać ją można jedynie drogą prób.

■ Wskazówki dotyczące pracy

- Przed przystąpieniem do polerowania należy dokładnie oczyścić polerowany przedmiot z brudu i pyłu. Brud, który osadza się na lakierowanych elementach może zawierać drobinki, które pod wpływem nacisku mogą doprowadzić do ich trwałego uszkodzenia i porysowania powłoki.
- Należy zamocować obrabiany przedmiot, jeśli nie spoczywa bezpiecznie i pewnie pod własnym ciężarem.
- Do ogólnych prac szlifiersko-polerskich na większości dużych powierzchni należy używać talerza szlifierskiego o średnicy 150 mm. Do pracy na mniejszych powierzchniach lub z pastami bardziej agresywnymi, odpowiednim wyborem będzie talerz szlifierski o średnicy 125 mm (dostępny w osobnej sprzedaży).
- Podczas pracy trzymać polerkę obydwoма dłońmi - dobranie optymalnego ułożenia dłoni może zająć trochę czasu, ale z reguły dłonią którą się pisze, trzyma się korpus polerki, a drugą dłonią rękojeść pomocniczą. Zapewni to możliwość swobodnego prowadzenia maszyny po lakierze i pozwoli dostosować siłę nacisku. Przewód zasilający należy przewiesić przez ramię - zapobiega to przesuwaniu się go po lakierze, powodując defekty (patrz rys. I).
- Kierunek polerowania nie ma znaczenia, ważne jest tylko żeby powierzchnię polerować równomiernie. Należy unikać nadmiernego nacisku na talerz szlifierski. Szlifowanie i polerowanie wykonują się przy wykorzystaniu własnej wagi szlifierko-polerki. Stosować wyłącznie lekki nacisk podczas pracy. Zbyt mocny nacisk na talerz powoduje zmniejszenie prędkości obrotowej, co jest przyczyną powstania chropowatych powierzchni przy polerowaniu. Dodatkowo jest przyczyną przegrzewania się i uszkodzenia silnika.

UWAGA! Podczas stosowania wosków i środków polerujących należy

przestrzegać wskazówek producenta. Nie używać żadnych żelopodobnych środków smarujących do polerowania.

- Pasta polerska lub wosk powinny być dobrane do obrabianego materiału. Środek polerujący rozprowadzić równomiernie na pad polerski (rys. G). Nie nakładać środka polerującego bezpośrednio na powierzchnię, która będzie polerowana.

UWAGA: Użycie zbyt dużej ilości pasty i wosku może spowodować, że nakładka zsunie się podczas polerowania z talerza.

- Podczas polerowania zaczynaj i kończ pracę szlifierko-polerki, tak aby miała styczność z lakierem. Rozpoczynając pracę w powietrzu, siła odśrodkowa może odcepić pad polerski, który z dużą prędkością odleci.

- Podczas szlifowania papierem ściernym zaczynaj pracę szlifierko-polerki, tak aby nie miała styczności z materiałem obrabianym i osiągnęła pełną prędkość obrotową.

PRZECHOWYWANIE I KONSERWACJA:

Maszyna w zasadzie nie wymaga specjalnych zabiegów konserwacyjnych. Maszynę należy przechowywać w miejscu, niedostępnym dla dzieci, utrzymywać w stanie czystości, chronić przed wilgocią i zapyleniem. Warunki przechowywania powinny wykluczać możliwość uszkodzeń mechanicznych oraz wpływ szkodliwych warunków atmosferycznych.

■ Czyszczenie urządzenia



UWAGA! Przed przystąpieniem do czyszczenia i prac konserwacyjnych należy upewnić się, że urządzenie jest odłączone od źródła zasilania.

Aby zapewnić bezpieczną i wydajną pracę, obudowa elektronarzędzia i szczeliny wentylacyjne muszą być wolne od pyłu i zanieczyszczeń. Zaleca się czyszczenie urządzenia bezpośrednio po każdorazowym użyciu.

Urządzenie wycierać czystą wilgotną ściereczką, z niewielką ilością mydła. Nie używać żadnych środków czyszczących ani rozpuszczalników; mogą one uszkodzić części urządzenia wykonane z tworzywa sztucznego. Należy uważać, aby do wnętrza urządzenia nie dostała się woda.

Zaleca się przedmuchiwanie sprężonym powietrzem otworów wentylacyjnych, zapobiegnie to uszkodzeniom łożysk i usunie pył blokujący dopływ powietrza chłodzącego silnik.

■ Czyszczenie pada polerskiego

Po każdym polerowaniu należy dokładnie wyczyścić pad polerski w celu pozbycia się pozostałości środka polerskiego.

W celu dokładnego umycia padów najlepiej zastosować odpowiedni środek czyszczący, na tyle silny, żeby poradził sobie z rozpuszczeniem resztek past i wosków, jednocześnie bezpieczny dla pianki czy futra, dzięki czemu wydłużymy ich żywotność.

Gąbki najlepiej pozostawić przez kilka do kilkunastu minut w roztworze produktu czyszczącego z wodą, a następnie umyć (można pomóc sobie szczotką), wypłukać w czystej wodzie, odwirować i pozostawić do wyschnięcia.

Kiedy gąbki i futra całkowicie wyschną, należy je schować do kufra transportowego lub w miejsce gdzie dostęp brudu, kurzu i wilgoci jest ograniczony.

TYPOWE USTERKI I ICH USUWANIE:

Elektronarzędzie nie włącza się lub przerywa pracę:

- sprawdzić czy przewód zasilający (8) jest prawidłowo podłączony oraz

dopływ prądu do gniazda zasilającego;

- sprawdzić stan szczotek węglowych i w razie potrzeby wymienić.

UWAGA! Sprawdzenie i wymianę szczotek węglowych może wykonać tylko uprawniony elektryk.

- jeżeli elektronarzędzie nadal nie działa, pomimo że jest zasilane napięciem i ma nieużyte szczotki węglowe, należy je wysłać do serwisu naprawczego na podany adres.

TRANSPORT

Urządzenie transportować i składować w kufrze transportowym chroniącym przed wilgocią, wnikaniem pyłu i drobnych obiektów. Zwłaszcza należy zabezpieczyć otwory wentylacyjne. Drobne elementy, które dostaną się wewnątrz obudowy mogą uszkodzić silnik.

OCHRONA ŚRODOWISKA:



UWAGA: Przedstawiony symbol oznacza zakaz umieszczania zużytego sprzętu łącznie z innymi odpadami (z zagrożeniem karą grzywny). Składniki niebezpieczne znajdujące się w sprzęcie elektrycznym i elektronicznym wpływają negatywnie na środowisko naturalne i zdrowie ludzi.

Gospodarstwo domowe powinno przyczyniać się do odzysku i ponownego użycia (recyklingu) zużytego sprzętu. W Polsce i w Europie tworzony jest lub już istnieje system zbierania zużytego sprzętu, w ramach którego wszystkie punkty sprzedaży ww. sprzętu mają obowiązek przyjmować zużyty sprzęt. Ponadto istnieją punkty zbiórki ww. sprzętu.

PRODUCENT:

PROFIX Sp. z o.o.,
ul. Marywilska 34, 03-228 Warszawa

Niniejsze urządzenie jest zgodne z normami krajowymi i europejskimi, oraz z wytycznymi bezpieczeństwa.

Wszelkie naprawy muszą być przeprowadzane przez wykwalifikowany personel, używając oryginalnych części zamiennych.

PIKTOGRAMY:

Objaśnienia ikonek znajdujących się na tabliczce znamionowej i naklejkach informacyjnych.



– «Przed uruchomieniem należy przeczytać instrukcję obsługi»



– «Zawsze stosować okulary ochronne»



– «Stosować maskę przeciwpyłową»



– «Stosować środki ochrony słuchu»



– «Urządzenie II klasy ochronności z izolacją podwójną»



– «Urządzenie zgodne z WE»

AKCESORIA DOSTĘPNE W OSOBNEJ SPRZEDAŻY:

Do szlifierko-polerki obrotowej TSP710K polecamy dokupienie oryginalnych akcesoriów marki Tryton:

- **EATSP01** – Pad polerski 150 mm
- **EATSP02** – Talerz szlifierski 150 mm
- **EATSP03** – Pad polerski 125 mm
- **EATPS04** – Talerz szlifierski 125 mm

W sprawie dostępności dodatkowego osprzętu należy zwrócić się do punktu sprzedaży elektronarzędzia lub zrobić zakup przez sklep internetowy – <http://www.narzedzianonstop.pl>



Polityka firmy PROFIX jest polityką stałego udoskonalania swoich produktów i dlatego firma rezerwuje sobie prawo zmiany specyfikacji w wyrobu bez uprzedniego zawiadomienia. Obrazki, podane w instrukcji obsługi, są przykładowe i mogą się nieznacznie różnić od rzeczywistego wyglądu zakupionego urządzenia.

DT-C2/d_zg/0220/03.2015

Łomna Las 04.03.2015

DEKLARACJA ZGODNOŚCI WE

PRODUCENT

PROFIX Sp. z o.o. ul. Marywilska 34, 03-228 Warszawa

Osoba upoważniona do przygotowania dokumentacji technicznej:

Mariusz Rotuski, Centrum Dystrybucyjno-Handlowe PROFIX, ul. Dobra 3, Łomna Las, 05-152 Czosnów

Niniejszym potwierdzamy, że produkt(y):

Szlifierko - polerka

TRYTON TSP710K

SP-CP2125

230 V; 50 Hz; 710 W; kl. II; n₀: 3000-6300 /min; ø 150mm; S1444

spełnia(ją) wymagania określone w dyrektywach Parlamentu Europejskiego i Rady:

2006/42/WE z dnia 17 maja 2006 r. w sprawie maszyn, zmieniającej dyrektywę 95/16/WE (Dz. Urz. UE L 157 z 09.06.2006, str. 24 z późn. zm.);
2004/108/WE z dnia 15 grudnia 2004 r. w sprawie zbliżenia ustawodawstw Państw Członkowskich odnoszących się do kompatybilności elektromagnetycznej oraz uchylająca dyrektywę 89/336/EWG (Dz.U. L 390 z 31.12.2004, str. 24—37 z późn. zm.);
2011/65/UE z dnia 8 czerwca 2011 r. w sprawie ograniczenia stosowania niektórych niebezpiecznych substancji w sprzęcie elektrycznym i elektronicznym (Dz.U. L 174 z 1.7.2011, str. 88);

oraz został(y) wyprodukowany(e) zgodnie z normą(ami):

EN 60745-1:2009+A11:2010 EN 60745-2-4:2009

EN 55014-1:2006+A1:2009 EN 55014-2:1997+A1:2001+A2:2008 EN 61000-3-2:2006+A1:2009+A2:2009 EN 61000-3-3:2008

EN 62321:2009

Mariusz Rotuski

Niniejsza deklaracja zgodności wydana zostaje na wyłączną odpowiedzialność producenta.

